



Cadillac Escalade 2002

KIT FEATURES

- ISO DDIN radio provision
- Polished and textured to match the factory finish

KIT COMPONENTS

- A) Radio trim panel • B) Cutting template • C) Radio brackets

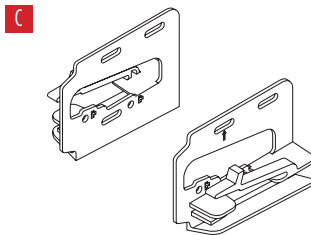
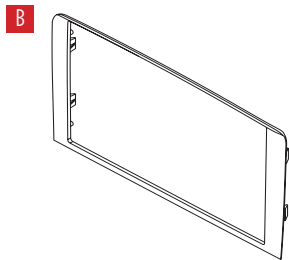
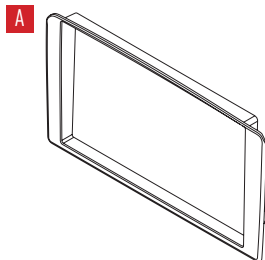

TABLE OF CONTENTS

| | |
|------------------------|---|
| Dash Disassembly | 2 |
| Kit Preparation | 2 |
| Kit Assembly | 3 |

WIRING & ANTENNA CONNECTIONS (sold separately)

Wiring Harness: 70-1858 • 70-1859 (amplified models)
Antenna Adapter: 40-GM10

TOOLS REQUIRED

- Panel removal tool • Phillips screwdriver
- Cutting tool

CAUTION! All accessories, switches, climate controls panels, and especially air bag indicator lights must be connected before cycling the ignition. Also, do not remove the factory radio with the key in the on position, or while the vehicle is running.

DASH DISASSEMBLY

1. With the key in the on position, apply the parking brake, place the shifter into low gear, and then tilt the steering wheel down as far as it will go.
2. Unclip the factory dash panel, unplug all switches, and then remove the panel. (Figure A)

Note: Take precaution pulling the panel over the factory hazard button.

Continue to Kit Preparation

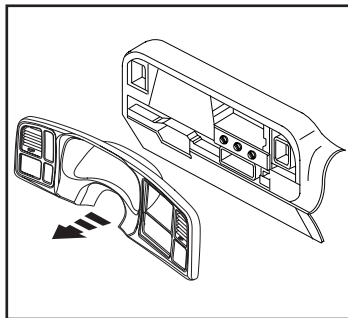

(Figure A)

KIT PREPARATION

1. Snap the *cutting template* onto the dash panel and mark the inside area to be cut with a pencil. (Figure A)
2. Remove and discard the *cutting template*, then cut the areas marked out in the previous step.
3. Cut and remove the radio rear support from the dash cavity.

Continue to Kit Assembly

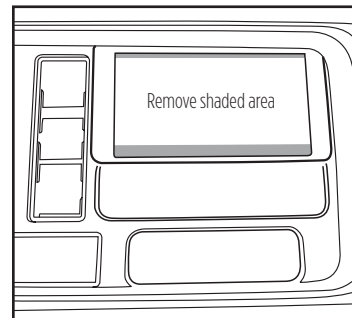

(Figure A)

KIT ASSEMBLY

ISO DDIN radio provision

1. Attach the *radio brackets* to the radio using the screws supplied with the radio. (Figure A)
2. Locate the factory wiring harness and antenna connector in the dash, and complete all necessary connections to the radio. Metra recommends using the proper mating adapter from Metra and/or AXXESS.
3. After all connections are made, slide the radio into the dash until the brackets click in.
4. Snap the *ISO DDIN trim plate* onto the factory dash panel.
5. Reassemble the dash in reverse order of disassembly.

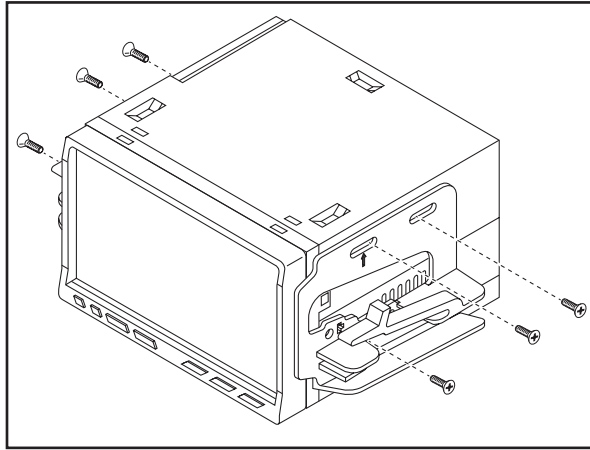

(Figure A)



95-3004
INSTALLATION INSTRUCTIONS



If you are having difficulties with the installation of this product, contact our Tech Support line either by phone at **386-257-1187**, or email at **techsupport@metra-autosound.com**. Before doing so, look over the instruction booklet a second time and ensure that the installation was performed exactly as the instruction booklet is stated. Have the vehicle apart and ready to perform troubleshooting steps before contacting Metra/Axxess Tech Support.



KNOWLEDGE IS POWER

Enhance your installation and fabrication skills by enrolling in the most recognized and respected mobile electronics school in our industry. Log onto www.installerinstitute.com or call 800-354-6782 for more information and take steps toward a better tomorrow.



Metra recommends MECP certified technicians



Cadillac Escalade 2002

CARACTERÍSTICAS DEL KIT

- ISO DDIN radio provision
- Pulido y texturizado para que coincida con el acabado de fábrica

COMPONENTES DEL KIT

- A) Panel de la moldura del radiol • B) Plantilla de corte • C) Soportes del radio

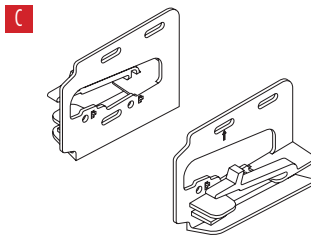
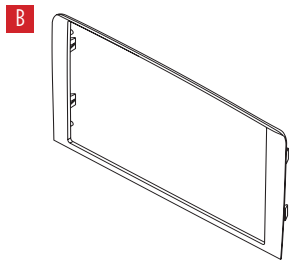
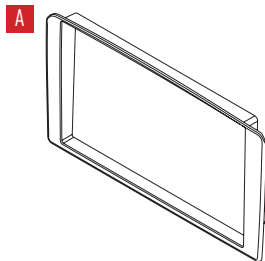

INDICE

| | |
|------------------------------|---|
| Desmontaje del tablero | 2 |
| Preparación del kit..... | 2 |
| Ensamble del kit | 3 |

CABLEADO Y CONEXIONES DE ANTENA

(se venden por separado)

- Arnés de cables: • 70-1858 • 70-1859 (modelos amplificados)
- Adaptador de antena: • 40-GM10

HERRAMIENTAS REQUERIDAS

- Herramienta para quitar paneles
- Destornillador Phillips
- Herramienta para cortar

¡PRECAUCIÓN! Todos los accesorios, interruptores, paneles de controles de clima y especialmente las luces del indicador de las bolsas de aire deben estar conectados antes ciclar la ignición. Además, no quite el radio de fábrica con la llave en la posición de encendido ni con el vehículo funcionando.

DESMONTAJE DEL TABLERO

1. Con la llave en la posición de encendido, aplique el freno de estacionamiento, coloque la palanca de cambios en marcha baja, y luego incline el volante hacia abajo tanto como sea posible..
2. Suelte el panel de instrumentos de fábrica, desenchufe todos los interruptores y luego retire el panel. (Figura A)

Nota: Tome la precaución de jalar el panel sobre el botón de peligro de fábrica.

Continuar la preparación del kit

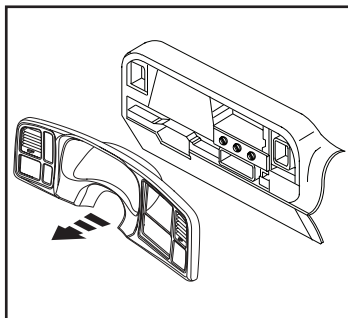

(Figura A)

PREPARACIÓN DEL KIT

1. Coloque la *plantilla de corte* en el panel de instrumentos y marque con un lápiz el área interior que se va a cortar. (Figura A)
2. Retire y deseche la *plantilla de corte*, luego corte las áreas marcadas en el paso anterior.
3. Corte y quite la repisa de soporte posterior del radio de la cavidad del tablero.

Continúe con el ensamble del kit

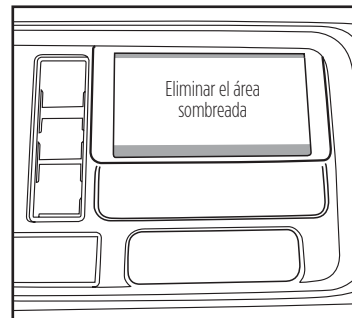

(Figura A)

ENSAMBLE DEL KIT

ISO DDIN radio provision

1. Una los *soportes al radio* usando los tornillos que vienen con el radio. (Figura A)
2. Localice el arnés de cableado de fábrica y el conector de la antena en el tablero y haga todas las conexiones necesarias al radio. Metra recomienda que use adaptadores adecuados de acoplamiento de Metra y/o de AXXESS. Pruebe el radio para verificar que funcione correctamente.
3. Después de todas las conexiones, deslízate la radio en el tablero hasta que corchetes haga clic en.
4. Coloque la *placa de ajuste ISO DDIN* en el tablero de instrumentos de fábrica.
5. Vuelva a ensamblar el tablero en orden inverso de desmontaje.

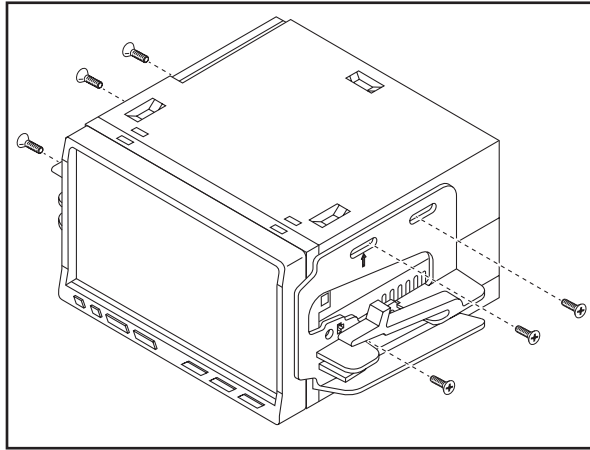

(Figura A)



95-3004

INSTRUCCIONES DE INSTALACIÓN



Si tiene dificultades con la instalación de este producto, comuníquese con nuestra línea de soporte técnico, ya sea por teléfono al **1-800-253-TECH**, o envíe un correo electrónico a **techsupport@metra-autosound.com**. Antes de hacerlo, revise el folleto de instrucciones por segunda vez y asegúrese de que la instalación se realizó exactamente como se indica en el manual de instrucciones. Tenga el vehículo separado y listo para realizar los pasos de solución de problemas antes de ponerse en contacto con el soporte técnico de Metra / Axxess.



EL CONOCIMIENTO ES PODER
Mejore sus habilidades de instalación y fabricación inscribiéndose en la escuela de dispositivos electrónicos móviles más reconocida y respetada de nuestra industria. Regístrese en www.installerinstitute.com o llame al 800-354-6782 para obtener más información y avance hacia un futuro mejor.



**Metra recomienda MECP
Técnicos certificados**