



## INSTALLATION INSTRUCTIONS FOR PART 95-6524B

U.S. PATENT # D781,842

### APPLICATIONS

# Jeep Liberty 2002-2007 95-6524B

### KIT FEATURES

- Double DIN radio provision
- *Painted matte black*

### KIT COMPONENTS

- A) Radio trim panel • B) Brackets

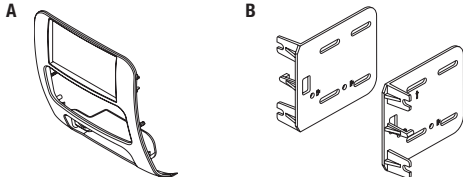

### WIRING & ANTENNA CONNECTIONS (sold separately)

Wiring Harness: • 70-6502

Antenna Adapter: • 40-CR10



## Table of Contents

### Dash Disassembly

- Jeep Liberty 2002-2007 ..... 2

### Kit Assembly

- Double DIN radio provision ..... 3

### TOOLS REQUIRED

- Phillips screwdriver • Panel removal tool
- Socket wrench • Dremel or cutting tool

**CAUTION:** *Metra recommends disconnecting the negative battery terminal before beginning any installation. All accessories, switches, and especially air bag indicator lights must be plugged in before reconnecting the battery or cycling the ignition.*

**NOTE:** *Refer to the instructions included with the aftermarket radio.*

REV. 11/14/2017 INST95-6524B

## Dash Disassembly

1. Remove ashtray and remove one Phillips screw exposed. (Figure A)
2. Unclip and remove radio/climate control trim panel.
3. Remove (4) Phillips screws securing radio. Disconnect and remove radio.
4. Remove the factory climate controls.
5. Unclip and remove the 12-volt power plug.
6. Remove the factory panel clips and save for kit assembly.
7. Cut and remove the factory radio shelf (shaded area) from the sub-dash to make room for the aftermarket DDIN radio. (Figure B)

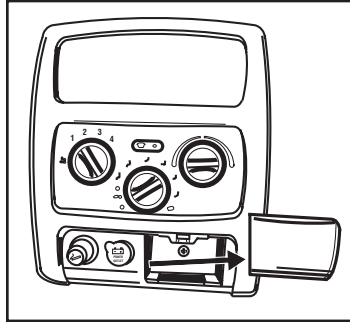

(Figure A)

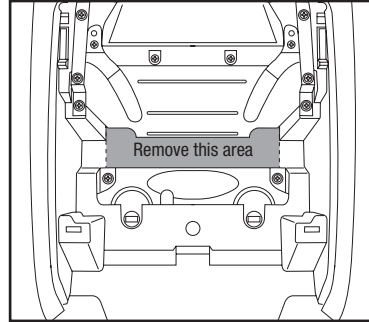

(Figure B)

*Continue to kit assembly*

## Kit Assembly

### Kit preparation

1. Attach the factory panel clips to the Metra radio trim panel. (Figure A)

2. Attach the factory climate control to the Metra radio trim panel. (Figure A)
3. Attach factory 12-volt power plug to the Metra radio trim panel. (Figure A)

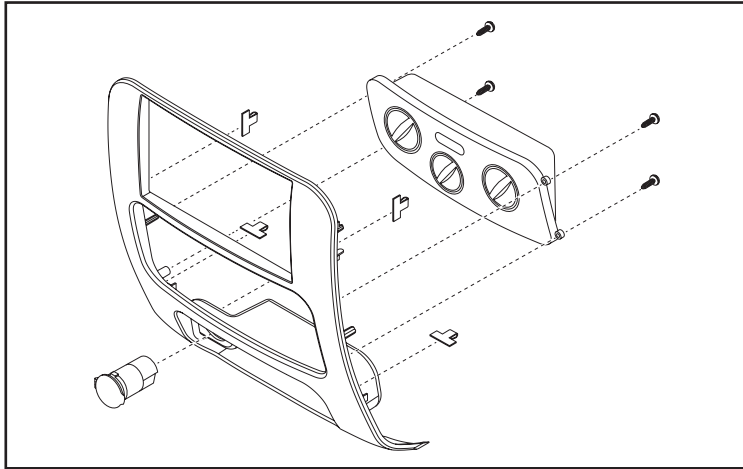

(Figure A)

### Double DIN radio provision

1. Mount the radio to the double DIN brackets with screws included with radio. (Figure A)
2. Locate the factory wiring harness and antenna plug in the dash. Metra recommends using the proper mating adapters from Metra and/or AXCESS.
3. Mount assembly into the sub dash.
4. Reassemble dash in reverse order of disassembly using the Metra trim panel instead of factory panel.

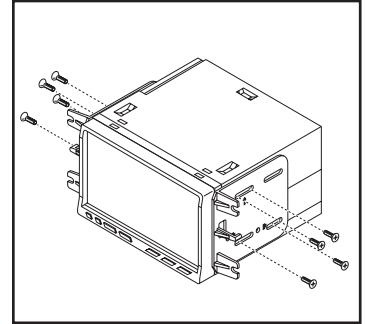

(Figure A)



## INSTALLATION INSTRUCTIONS FOR PART 95-6524B



REV 11/14/2017 INST95-6524B



### KNOWLEDGE IS POWER

Enhance your installation and fabrication skills by enrolling in the most recognized and respected mobile electronics school in our industry. Log onto [www.installerinstitute.com](http://www.installerinstitute.com) or call 800-354-6782 for more information and take steps toward a better tomorrow.



**Metra recommends MECP  
certified technicians**

## Jeep Liberty 2002-2007 95-6524B

### CARACTERÍSTICAS DEL KIT

- Provisión de radio doble DIN
- *Pintura negro mate*



### COMPONENTES DEL KIT

- A) • Panel de moldura para radio • B) Soportes

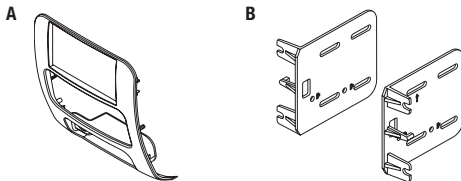

### CABLEADO Y CONEXIONES DE ANTENA (se venden por separado)

- Arnés de cables: • 70-6502  
Adaptador de antena: • 40-CR10

### Indice

#### Desmontaje del tablero

- Jeep Liberty 2002-2007 ..... 2

#### Ensamble del ki

- Provisión de radio doble DIN..... 3

### HERRAMIENTAS REQUERIDAS

- Herramienta para quitar paneles
- Destornillador Phillips • Llave para dados
- Dremel o herramienta de corte

**PRECAUCIÓN:** *Metra recomienda desconectar el terminal negativo de la batería antes de comenzar cualquier instalación. Todos los accesorios, interruptores y, especialmente, las luces indicadoras de airbag deben estar enchufados antes de volver a conectar la batería o comenzar el ciclo de ignición.*

**Nota:** *Remítase a las instrucciones incluidas con el radio de posventa.*

## Desmontaje del tablero

1. Retire el cenicero y retire un tornillo Phillips expuesto. (Figura A)
2. Desenganche y quite el panel de la moldura del radio/control de clima.
3. Quite los (4) tornillos Phillips que sostienen el radio. Desconecte y quite el radio.
4. Quite los controles del clima de fábrica.
5. Desenganche y quite el enchufe de 12 voltios.
6. Quite los ganchos del panel de fábrica y guárdelos para el ensamble del kit.
7. Corte y quite la repisa del radio de fábrica (área sombreada) del sub tablero para hacer espacio para el radio DDIN de mercado secundario. (Figura B)

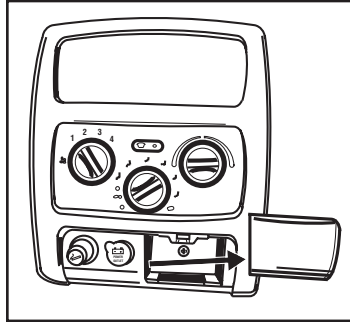

(Figura A)

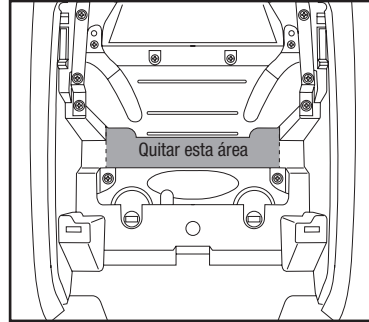

(Figura B)

## Ensamble del kit

### Preparación del kit

1. Coloque los ganchos del panel de fábrica en el panel de la moldura del radio Metra.

2. Coloque el control del clima de fábrica en el panel de la moldura del radio Metra.
3. Coloque el enchufe de 12 voltios de fábrica en el panel de la moldura del radio Metra.

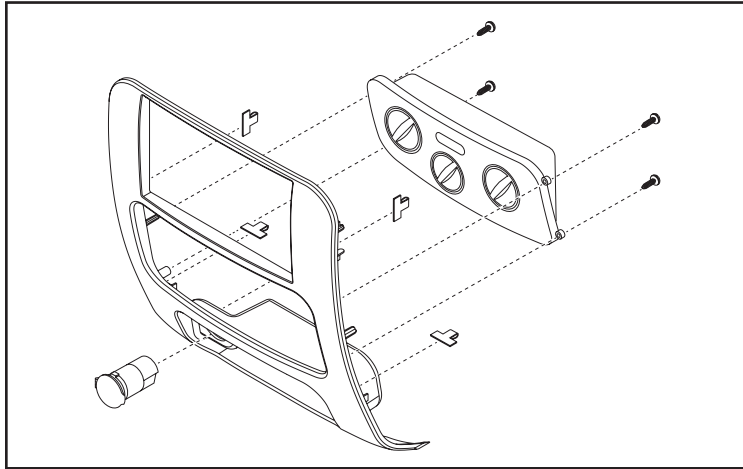

(Figura A)

### Provisión de radio doble DIN

1. Monte el radio en los soportes doble DIN con los tornillos que vienen con el radio. (Figura A)
2. Localice el arnés de cables de fábrica y el conector de la antena en el tablero. Metra recomienda que use adaptadores adecuados de acoplamiento de Metra y/o de AXCESS.
3. Monte el ensamble en el sub tablero.
4. Vuelva a armar el tablero en orden inverso al desensamble, usando el panel de la moldura Metra en lugar del panel de fábrica.

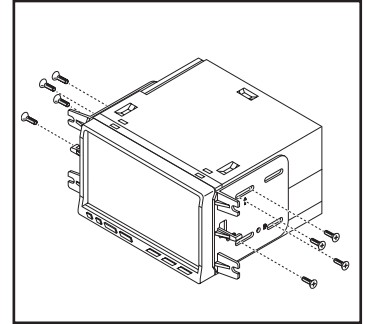

(Figura A)



## INSTRUCCIONES DE INSTALACIÓN PARA LA PIEZA 95-6524B



REV 11/14/2017 INST95-6524B



### EL CONOCIMIENTO ES PODER

Mejora sus habilidades de instalación y fabricación inscribiéndose en la escuela de dispositivos electrónicos móviles más reconocida y respetada de nuestra industria. Regístrese en [www.installerinstitute.com](http://www.installerinstitute.com) o llame al 800-354-6782 para obtener más información y avance hacia un futuro mejor.



**Metra recomienda técnicos con certificación del Programa de Certificación en Electrónica Móvil (Mobile Electronics Certification Program, MECP).**