



Toyota Prius V 2015-2017

Visit MetraOnline.com for more detailed information about the product and up-to-date vehicle specific applications

KIT FEATURES

- DDIN radio provision
- Single DIN radio provision with pocket sold separately
- Painted matte black

KIT COMPONENTS

- A) Radio housing trim panel • B) Radio brackets

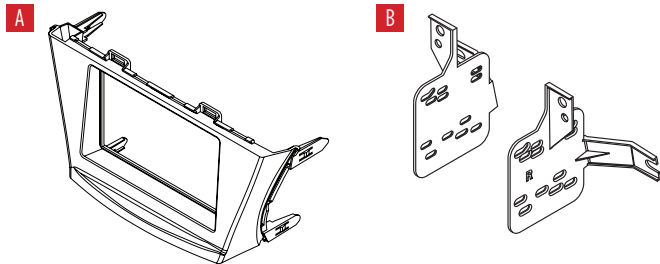

TABLE OF CONTENTS

Dash Disassembly	2
Kit Assembly	3

WIRING & ANTENNA CONNECTIONS (sold separately)

Wiring Harness: Please visit metraonline.com for wiring harness options
Antenna Adapter: 40LX-11

TOOLS REQUIRED

- Panel removal tool • Phillips screwdriver
- Socket wrench

Attention! With the key out of the ignition, disconnect the negative battery terminal before installing this product. Ensure that all installation connections are secure before cycling the ignition to test this product.

DASH DISASSEMBLY

1. Unsnap and remove the shifter trim panel. (Figure A)
2. Open the glove box then unsnap and remove the box and door as one unit. (Figure B)

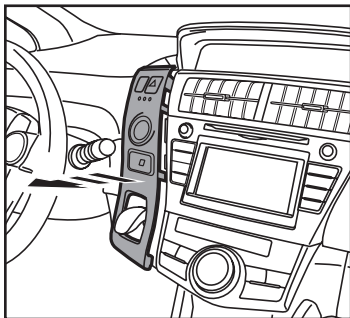

(Figure A)

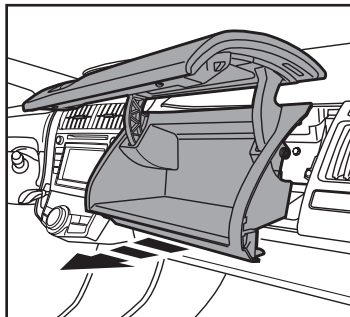

(Figure B)

3. Unsnap the vents from above the factory radio. (Figure C)
4. Remove (4) 10mm bolts to remove the factory radio. (Figure D)

Continue to Kit Assembly

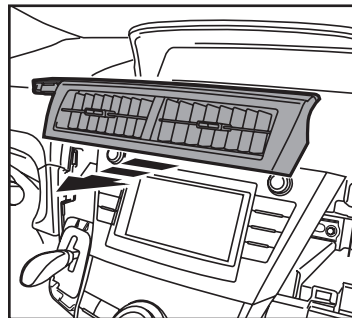

(Figure C)

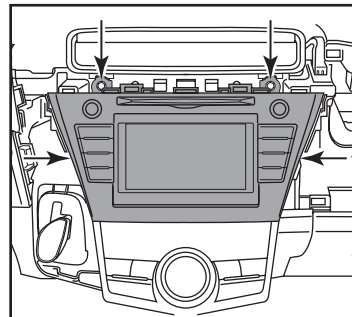

(Figure D)

KIT ASSEMBLY

1. Attach the **brackets** to the radio using the screws supplied with the radio and mount into the dash opening. (Figure A)
2. Locate the factory wiring harness and antenna plug in the dash. Metra recommends using the proper mating adapters from Metra and/or AXCESS.
3. Snap the **radio trim panel** over the new radio and reassemble dash in reverse order of disassembly. **Note:** It is best to connect the factory vent assembly to the **radio housing trim panel** prior to installation.

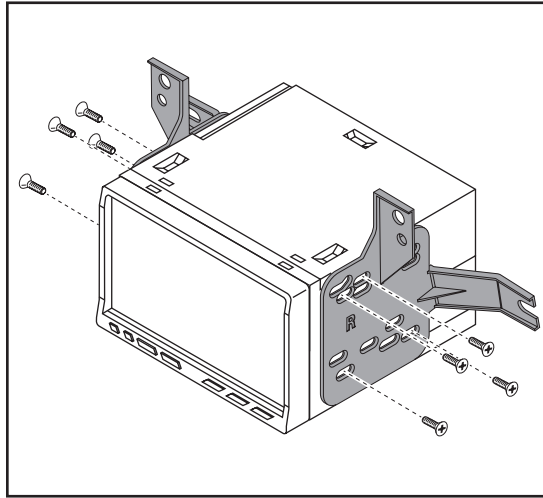

(Figure A)



95-8273B
INSTALLATION INSTRUCTIONS



Having difficulties? We're here to help.



Contact our Tech Support line at:

386-257-1187



Or via email at:

techsupport@metra-autosound.com

Tech Support Hours (Eastern Standard Time)

Monday - Friday: 9:00 AM - 7:00 PM

Saturday: 10:00 AM - 5:00 PM

Sunday: 10:00 AM - 4:00 PM



**Metra recommends MECP
certified technicians**



Toyota Prius V 2015-2017

Visite MetraOnline.com para obtener información más detallada sobre el producto y aplicaciones actualizadas específicas para vehículos.

CARACTERÍSTICAS DEL KIT

- Provisión de radio doble DIN
- Provisión de radio DIN única con bolsillo que se vende por separado
- Pintura negro mate

COMPONENTES DEL KIT

- A) Panel de moldura para carcasa de radio • B) Soportes de radio

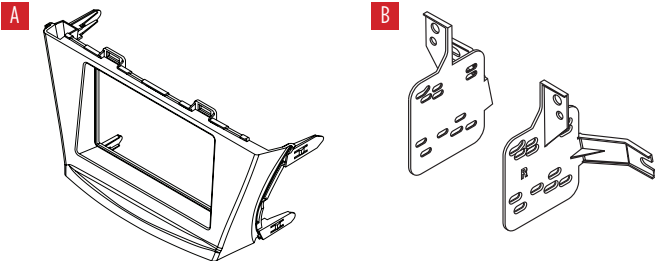

INDICE

Desmontaje del tablero	2
Ensamble del kit	3

CABLEADO Y CONEXIONES DE ANTENA

(se venden por separado)

Arnés de cableado: Visite metraonline.com para las opciones de arnés de cableado

Adaptador de antena: 40LX-11

HERRAMIENTAS REQUERIDAS

- Herramienta para quitar paneles
- Destornillador Phillips • Llave para dados

¡Atención! Deje que el vehículo se asiente con la llave fuera del encendido durante unos minutos antes de quitar la radio de fábrica. Al probar el equipo del mercado de accesorios, asegúrese de que todo el equipo de fábrica esté conectado antes de encender el llave de encendido.

DESMONTAJE DEL TABLERO

1. Desenganche y quite el panel de la palanca de velocidades. (Figura A)
2. Abra la guantera, luego suelte a presión y quite la caja y la puerta como una unidad. (Figura B)

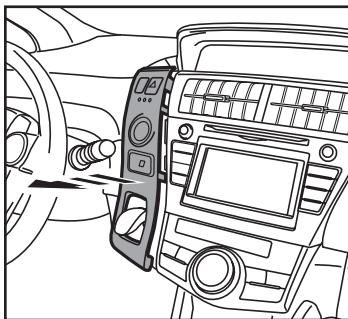

(Figura A)

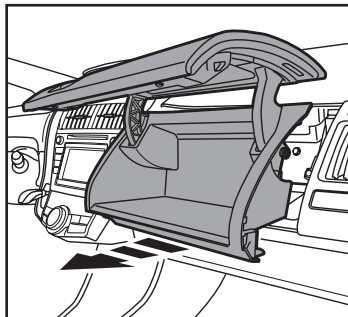

(Figura B)

3. Suelte a presión las rejillas de la parte superior del radio de fábrica. (Figura C)
4. Retire los cuatro pernos de 10 mm para quitar el radio de fábrica. (Figura D)

Continúe con Ensamble del Kit

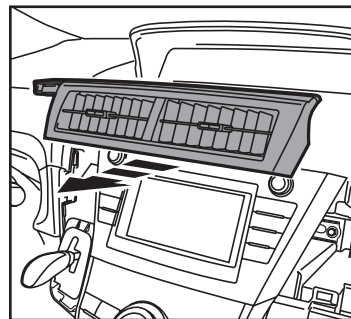

(Figura C)

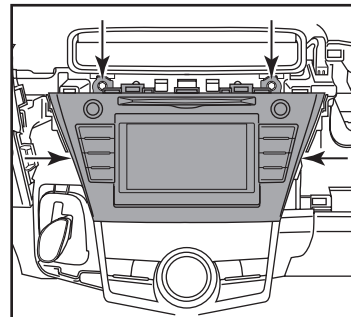

(Figura D)

ENSAMBLE DEL KIT

1. Coloque el radio en los **soportes** utilizando los tornillos que vienen con el radio y monte en la apertura del tablero. (Figura A)
2. Ubique el arnés de cableado de fábrica y el conector de la antena en el tablero. Metra recomienda el uso de adaptadores adecuados de acoplamiento de Metra y/o de AXXESS.
3. Ponga a presión el **panel de la moldura del radio** sobre el nuevo radio y vuelva a armar el tablero al revés de como lo desarmó. **Nota:** Lo mejor es conectar el ensamble de la rejilla de fábrica al panel de la moldura de la carcasa del radio antes de la instalación).

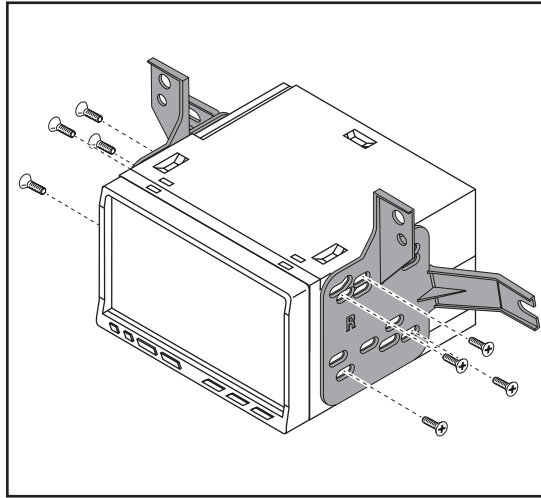

(Figure A)



95-8273B
INSTRUCCIONES DE INSTALACIÓN



¿Tienes dificultades? Estamos aquí para ayudar.



Póngase en contacto con nuestra
línea de soporte técnico en:
386-257-1187



O por correo electrónico a:
techsupport@metra-autosound.com

Horas de soporte técnico (hora estándar del este)

Monday - Friday: 9:00 AM - 7:00 PM

Saturday: 10:00 AM - 5:00 PM

Sunday: 10:00 AM - 4:00 PM



**Metra recomienda MECP
técnicos certificados**