



Ford/Lincoln/Mazda/Mercury 1995-2011

KIT FEATURES

- DIN radio provision
- Rear support provision

KIT COMPONENTS

- A) Radio housing • B) Rear support bracket

A

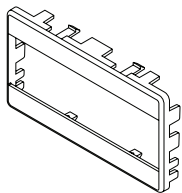

B

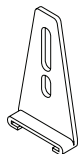

TABLE OF CONTENTS

Dash Disassembly	2
Kit Assembly	
– DIN radio provision	3

WIRING & ANTENNA CONNECTIONS (sold separately)

Wiring Harness: Visit www.metraonline.com
for specific interface harness

Antenna Adapter: 40-CR10

TOOLS REQUIRED

- 86-5618 or AW-FDRT radio removal keys
- Phillips screwdriver • Cutting tool

CAUTION! All accessories, switches, climate controls panels, and especially air bag indicator lights must be connected before cycling the ignition. Also, do not remove the factory radio with the key in the on position, or while the vehicle is running.

DASH DISASSEMBLY

Ford Econoline 1995-2008
Ford Explorer 1995-2001
Ford Ranger 1995-2011
Mazda B-Series Pickup 1995-2009
Mercury Mountaineer 1997-2001

1. Using Metra's 86-5618 or AW-FDRT, pull the factory radio from the dash and disconnect the wiring. (Figure A)
2. Position the radio housing with the radio opening at the TOP for the remainder of the installation. (Figure B)

Continue to Kit Assembly

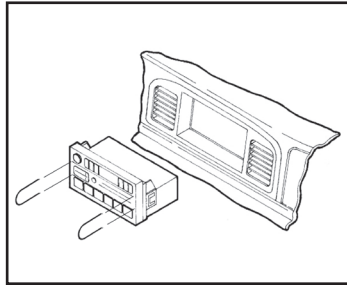

(Figure A)

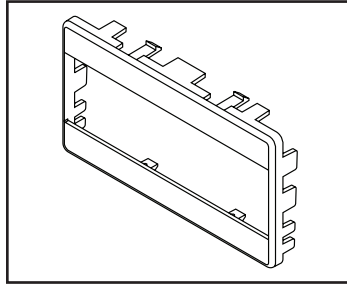

(Figure B)

Ford Crown Victoria 1995-2011
Lincoln Continental 1995-1997
Lincoln Mark VIII 1996-1998
Lincoln Town Car 1995-2002
Mercury Grand Marquis 1995-2010
Mercury Marauder 2003-2004

1. Using Metra's 86-5618 or AW-FDRT, pull the factory radio from the dash and disconnect the wiring. (Figure A)
2. Position the radio housing with the radio opening at the TOP for the remainder of the installation. (Figure B)

Continue to Kit Assembly

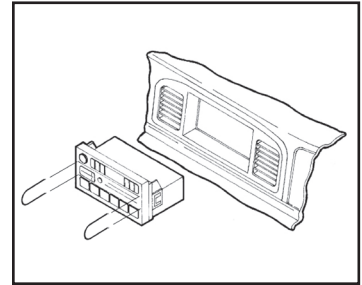

(Figure A)

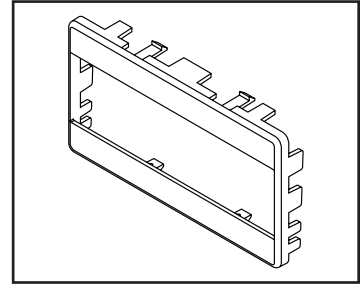

(Figure B)

KIT ASSEMBLY

DIN radio provision

1. Remove the metal DIN sleeve from the aftermarket radio.
2. Slide the sleeve into the *radio housing* and secure by bending the metal locking tabs down. (Figure A)
3. Slide the radio back into the sleeve until it clicks in. (Figure A)
4. Locate the factory wiring harness and antenna connector in the dash and complete all necessary connections to the radio. Metra recommends using the proper mating adapter from Metra and/or AXCESS. Test the radio for proper operation.
5. Secure the *rear support bracket* to the back of the radio. Snap the radio/kit assembly into the dash (be sure the *rear support bracket* engages the support shelf in the dash). (Figure B)

Note: *If an equalizer will be included, slide the radio into the back of the radio housing and secure. If an equalizer will NOT be included, snap the equalizer dummy plate into the opening.*

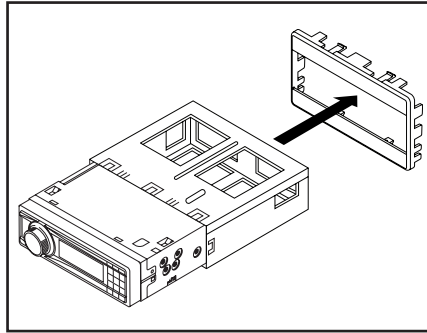

(Figure A)

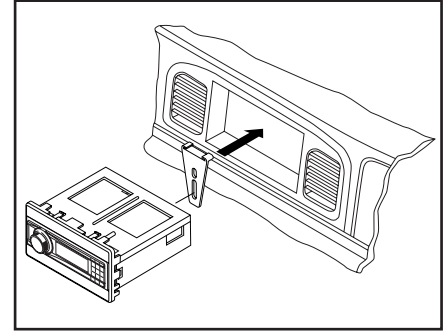

(Figure B)



99-5600
INSTALLATION INSTRUCTIONS



IMPORTANT

If you are having difficulties with the installation of this product, please call our Tech Support line at 1-800-253-TECH. Before doing so, look over the instructions a second time, and make sure the installation was performed exactly as the instructions are stated. Please have the vehicle apart and ready to perform troubleshooting steps before calling.



KNOWLEDGE IS POWER

Enhance your installation and fabrication skills by enrolling in the most recognized and respected mobile electronics school in our industry. Log onto www.installerinstitute.com or call 800-354-6782 for more information and take steps toward a better tomorrow.



**Metra recommends MECP
certified technicians**



Ford/Lincoln/Mazda/Mercury 1995-2011

CARACTERÍSTICAS DEL KIT

- Provisión de radio DIN
- Provisión de soporte de montaje trasero

COMPONENTES DEL KIT

- A) Carcasa del radio • B) Soporte de apoyo trasero

A

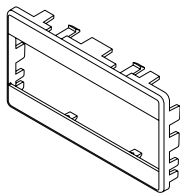

B

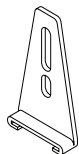

INDICE

Desmontaje del tablero	2
Ensamble del kit	
– Provisión de radio DIN	3

CABLEADO Y CONEXIONES DE ANTENA

(se venden por separado)

Arnés de cableado: Visita www.metraonline.com
para aplicaciones de interfaz específica
Adaptador de antena: 40-CR10

HERRAMIENTAS REQUERIDAS

- 86-5618 o AW-FDRT Llaves de remoción de radio
- Destornillador Phillips • Herramientas de corte

¡PRECAUCIÓN! Todos los accesorios, interruptores, paneles de controles de clima y especialmente las luces del indicador de las bolsas de aire deben estar conectados antes de encender el vehículo. Además, no quite el radio de fábrica con la llave en la posición de encendido ni con el vehículo funcionando.

DESMONTAJE DEL TABLERO

Ford Econoline 1995-2008

Ford Explorer 1995-2001

Ford Ranger 1995-2011

Mazda B-Series Pickup 1995-2009

Mercury Mountaineer 1997-2001

1. Usando las llaves 86-5618 o AW-FDRT de Metra, jale el radio de fábrica del tablero y desconecte el cableado. (Figura A)
2. Posicione la carcasa del radio con la apertura del radio en la PARTE SUPERIOR del resto de la instalación. (Figura B)

Continúe con el Ensamble del Kit

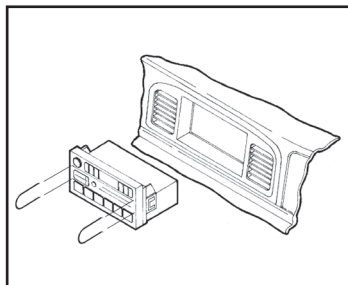

(Figura A)

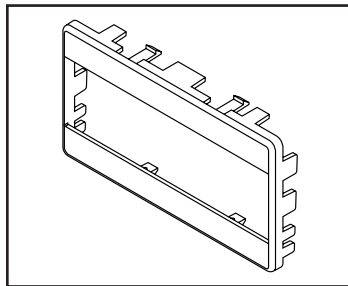

(Figura B)

Ford Crown Victoria 1995-2011

Lincoln Continental 1995-1997

Lincoln Mark VIII 1996-1998

Lincoln Town Car 1995-2002

Mercury Grand Marquis 1995-2010

Mercury Marauder 2003-2004

1. Usando las llaves 86-5618 o AW-FDRT de Metra, jale el radio de fábrica del tablero y desconecte el cableado. (Figura A)
2. Posicione la carcasa del radio con la apertura del radio en la PARTE SUPERIOR del resto de la instalación. (Figura B)

Continúe con el Ensamble del Kit

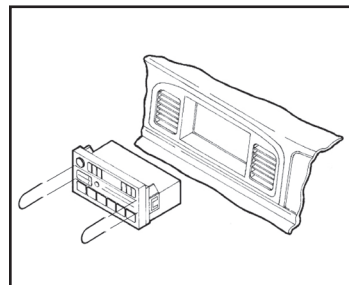

(Figura A)

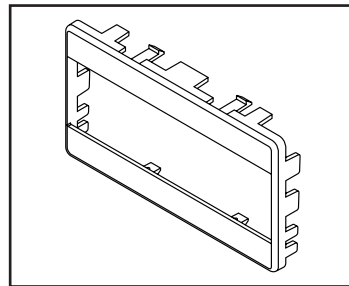

(Figura B)

ENSAMBLE DEL KIT

Provisión de radio DIN

1. Quite la manga de metal DIN del radio de mercado secundario.
2. Deslice la manga DIN en la carcasa de radio y sujétela doblando hacia abajo las pestañas de metal. (Figura A)
3. Deslice el radio de nuevo en la manga hasta que haga clic. (Figura A)
4. Localice el arnés de cableado de fábrica y el conector de la antena en el tablero y haga todas las conexiones necesarias al radio. Metra recomienda que use adaptadores adecuados de acoplamiento de Metra y/o de AXXESS. Pruebe el radio para verificar que funcione correctamente.
5. Sujete el *soporte de apoyo trasero* en la parte posterior de la radio. Coloque a presión el radio/ ensamble de kit en el sub tablero (asegúrese de que el soporte de apoyo trasero se enganche en la repisa de soporte del tablero). (Figura B)

Nota: Si se incluirá un ecualizador, deslice la radio en la parte posterior de la carcasa del radio y sujete. Si NO se incluirá un ecualizador, coloque a presión la placa simuladora del ecualizador en la apertura.

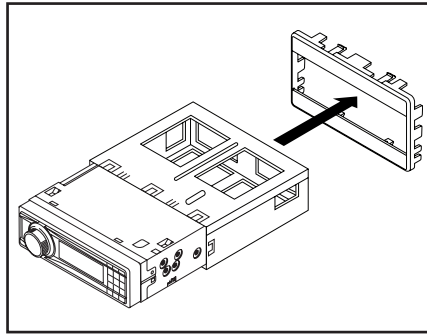

(Figura A)

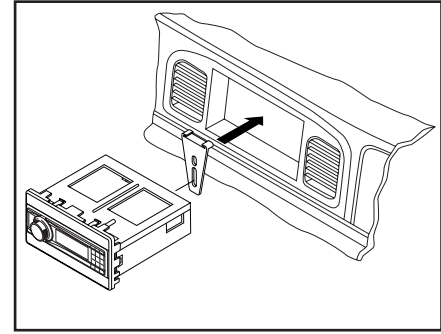

(Figura B)



99-5600

INSTRUCCIONES DE INSTALACIÓN



IMPORTANTE

Si tiene dificultades con la instalación de este producto, llame a nuestra línea de soporte técnico al 1-800-253-TECH. Antes de hacerlo, revise las instrucciones por segunda vez y asegúrese de que la instalación se haya realizado exactamente como se indica en las instrucciones. Por favor tenga el vehículo desarmado y listo para ejecutar los pasos de resolución de problemas antes de llamar.



EL CONOCIMIENTO ES PODER

Mejore sus habilidades de instalación y fabricación inscribiéndose en la escuela de dispositivos electrónicos móviles más reconocida y respetada de nuestra industria. Regístrese en www.installerinstitute.com o llame al 800-354-6782 para obtener más información y avance hacia un futuro mejor.



Metra recomienda técnicos con certificación del Programa de Certificación en Electrónica Móvil (Mobile Electronics Certification Program, MECP).